

Dekorpaneele

Decorative panels
Lambris décor
Decorpanelen



Bocado 250

Nut-Feder-Paneel in Nullfugenoptik mit Kopfkantenbearbeitung

Tongue-and-groove panel with invisible-joint effect with milled, finished head

Lambris rainure/languette en optique grain d'orge, rainé en bouts

Tand-groef-paneel in nulvoeg-look met kopkantbewerking

Berechnungsmaß: Calculated Measurement: Dimension théorique: Berekeningsmaat:	Deckmaß: Effective Measurement: Dimension utile: Dekmaat:	Verpackungs- einheit in Stück: Pack Size in Item: Unités par paquet: Stuks per verpakkingseenheid:	Berechnungsfläche pro Packung: Calculated area per package: Surface théorique par paquet: Berekeningsoppervlak per pak:	Deckfläche pro Packung: Effective area per package: Surface utile par paquet: Dekoppervlak per pak:
1280 × 250 mm	1266 × 236 mm	4	ca. 1,28 qm	ca. 1,20 qm
2050 × 250 mm	2036 × 236 mm	4	ca. 2,05 qm	ca. 1,92 qm
2600 × 250 mm	2586 × 236 mm	4	ca. 2,60 qm	ca. 2,44 qm
3300 × 250 mm	3286 × 236 mm	3	ca. 2,48 qm	ca. 2,33 qm
4100 × 250 mm	4086 × 236 mm	3	ca. 3,08 qm	ca. 2,89 qm

Länge und Stärke: siehe Kopfkarton

Length and thickness: see top-packaging | Longueur et épaisseur: voir en tête du carton | Lengte en dikte: zie karton aan de kopse kant

- (D)** Achtung: Paket bitte trocken und eben lagern und mindestens 48 Stunden vor Verlegung akklimatisieren. Verpackung erst unmittelbar vor Verlegung öffnen! Detaillierte Verlege- und Pflegeanweisung im Innenteil!
- (GB)** Caution: please store package dry and level and acclimatise for at least 48 hours before installation. Only open package immediately before installation! Detailed installation and care instructions inside!
- (F)** Attention : déposer le paquet bien à plat et au sec. Observer un délai d'acclimatation d'au moins 48 heures avant la pose. Ouvrir l'emballage juste avant la pose. Notice détaillée de pose et d'entretien à l'intérieur!
- (NL)** Let op: pakket droog en vlak bewaren en gedurende minstens 48 uur laten acclimatiseren in de ruimte waarin de vloer wordt gelegd. Open de verpakking pas vlak vóór het leggen! Deze folder bevat gedetailleerde leg- & onderhoudsinstructies!

Bocado 250

Tand-groef-paneel in nulvoeg-look met kopkantbewerking

Geschikt voor vochtige ruimtes

U hebt gekozen voor een MEISTER decorpaneel. Wij danken u voor uw vertrouwen en wensen u veel genoegen met de aankoop van dit hoogwaardige product. De jarenlange ervaring van onze deskundigen en moderne productietechnieken zorgen voor een kwaliteitsproduct 'made in Germany'.

In deze leg- & onderhoudsinstructies hebben wij de belangrijkste informatie voor het leggen en de opslag van een MEISTER decorpaneel voor u samengesteld.

Let er bij het plannen a.u.b. op dat MEISTER decorpanelen alleen geschikt zijn voor gebruik binnenshuis. Ook panelen die geschikt zijn voor vochtige ruimtes mogen niet in de directe omgeving van spatwater worden gebruikt.

Voorbereiding

Vóór het monteren moeten de panelen acclimatiseren. Bewaar de pakken hiervoor ca. 48 uur in het midden van de ruimte waarin de panelen worden gemonteerd. Bewaar de pakken niet in de nabijheid van vochtige of kort tevoren van nieuw behang voorziene wanden. Voordat u de panelen monteert, moet worden voldaan aan enkele algemene voorwaarden voor de inbouw binnenshuis van houtmateriaal. Let er dus op dat de wanden en plafonds droog zijn, d.w.z. een restvochtgehalte van maximaal 5 procent hebben. Bovendien moeten alle ramen en deuren zijn ingebouwd en moet er een binnenklimaat heersen van ca. 20°C bij een relatieve luchtvochtigheid van ca. 50-60 procent. Indien u een geringe luchtvochtigheid constateert of deze verwacht, moet de luchtvochtigheid door geschikte maatregelen worden verhoogd.

Omdat de panelen slechts geschikt zijn voor binnenshuis, kunnen ze – in verband met de inwerking van het zonlicht en de daarmee verbonden temperatuurschommelingen – evenmin worden gebruikt in serres of voor het afwerken van dakkapellen. Stel de panelen niet bloot aan een permanente temperatuurbelasting van meer dan 110°C (bijv. plafondspots, verwarming etc.). Zorg dat de panelen niet in contact komen met een product op basis van siliconen.

Controleer alle panelen vóór het leggen bij daglicht op zichtbare gebreken qua kleur en structuur. Over reeds gelegde panelen kan achteraf geen klacht worden ingediend.

Let er bij de montage op dat er ook achter de betimmering luchtcirculatie mogelijk moet zijn (breng zo nodig tengels aan). Zorg er beslist voor dat er geen luchtstuwung ontstaat. Bij het leggen is het bovendien belangrijk dat u bij alle wanden en andere vaste bouwelementen een afstand van minstens 10-14 millimeter aanhoudt (uitzetvoeg) (afb. 1).

Let bij de montage in vochtige ruimtes (bijv. badkamer, sauna etc.) tevens op de volgende punten!

De panelen zijn niet geschikt voor gebruik in ruimtes met spatwater (bijv. douche, privé-zwembad). Achter de betimmering moet de lucht beslist kunnen circuleren, als onderconstructie dient u zo nodig tengels aan te brengen zodat er geen luchtstuwung ontstaat (voor tengels zie afb. 2). Gebruik uitsluitend corrosiebestendige montage metalen.

Montage

U begint met de onderconstructie, daarbij monteert u zoveel mogelijk enkelzijdig geschaafde droge latten met een minimum doorsnede van 20 x 40 millimeter. De latten moeten een onderlinge tussenruimte van maximaal 35 centimeter hebben. U moet de latten dwars op de paneellengte monteren en zo bevestigen dat er een vlakke onderconstructie ontstaat. Schroef de onderconstructie a.u.b. met de onbewerkte afdeklaag c.q. de wand om de 40 tot 50 centimeter vast met de MEISTER-bevestigingsschroef of met geschikte pluggen en schroeven. Lichte oneffenheden van wand/plafond kunt u wegwerken door er kleine houten wiggen onder te leggen. Wanneer u in halfsteensverband legt, zorg er dan voor dat zich onder elke stootvoeg een lat voor de latere bevestiging bevindt.

Zaag – om beschadiging van het oppervlak te voorkomen – panelen op de volgende manier af: houd de decorzijde bij tafelzagen naar boven en bij decoupeer- of handcirkelzagen naar beneden. Wanneer u met zichtbare kopkanten of schaduwvoeg legt, moet u de kopkanten ter plekke kanten.

Begin met het plaatsen van het eerste volledige paneel in de linkerhoek van de kamer met de tandzijden naar de wand gericht. Zaag van het eerste paneel, zowel aan de korte alsook aan de lange zijde, de tand af. Verwijder bij alle volgende panelen in de eerste rij uitsluitend de tand aan de lange zijde.

Lijn het eerste paneel uit met de groefzijde naar het midden van de ruimte en bevestig het vlakbij de wand met spijkers of schroeven zodat deze later door de plafondlijsten worden afgedekt. Houd hierbij rondom een afstand tot de wand van 10-14 millimeter aan.

Schroef daarna het paneel via de aangegeven markeringen aan de groefzijde met de speciale MEISTER-schroeven nr. 20 vast aan de onderconstructie. Houd er a.u.b. rekening mee, dat de schroefkop voor een correcte montage en pasvorm van de panelen lijnend met het oppervlak van de groefwangen moeten aansluiten. Voorkom absoluut het "doordraaien" door de groefwang. (Als alternatief kunt u het paneel met de schroefklem TOP 4 bevestigen. Schuif daarbij de schroefklem op de groefwang van het paneel en schroef deze vervolgens vast aan de onderconstructie.) Let er daarbij op, dat het paneel met een speciale MEISTER-schroef nr. 20 of schroefklem aan de lat van de onderconstructie wordt bevestigd. Het volgende paneel steekt u dan met de veer in de groef en bevestigt deze met de speciale MEISTER-schroef nr. 20 of de schroefklemmen zoals hierboven beschreven. Hierna kunt u volgens deze methode de overige rijen een voor een plaatsen.

Zaag de laatste panelen van elke rij zo op maat dat er een afstand van minstens 10-14 millimeter tot de wand wordt aangehouden. Voor het invoegen van de laatste rij gebruikt u een stuk overgeschoten paneel waarop u de resterende paneelbreedte kunt aantekenen (afstand van minstens 10-14 millimeter tot de wand aanhouden). Bevestig het paneel dichtbij de wand met spijkers of schroeven, zoals de panelen van de eerste rij.

Gebruik voor de afdekking van de rondomlopende uitzetvoegen en ter verfraaiing van het geheel de MEISTER plafondlijsten. Voor lastige situaties als overgangen in dakhellingen, omlijsting van dakramen, bedekking van bovendorpels zijn tevens MEISTER hoek-, vouw-, hol- en afdeklijsten beschikbaar.

Vermijd a.u.b. contact van de strippen met alle siliconenproducten.

Bij de demontage begint u met het laatst gelegde paneel.

Reiniging en onderhoud

Reinig MEISTER decorpanelen af en toe met een in schoon water uitgespoelde en enigszins vochtige (goed uitgewrongen) doek. Gebruik geen vloeibaar schuurmiddel of schuurpoeder, omdat deze middelen het oppervlak van de panelen kunnen beschadigen.

Mocht voor de verwijdering van vuil of vlekken het gebruik van een reinigingsmiddel noodzakelijk zijn, dan adviseren wij uitsluitend de geteste MEISTER paneelreiniger.

Wij wensen u veel plezier met uw nieuwe MEISTER decorpaneel!

Onder voorbehoud van vergissingen en technische veranderingen. 05|09

(afb. 1)

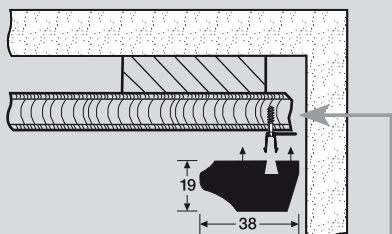

Laat een voeg van 10-14 mm open.

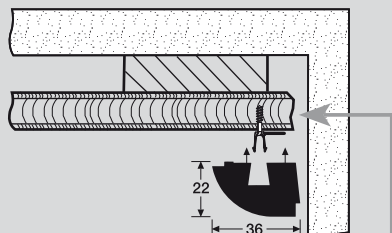

Laat een voeg van 10-14 mm open.

Plafondbetimmering

(afb. 2)

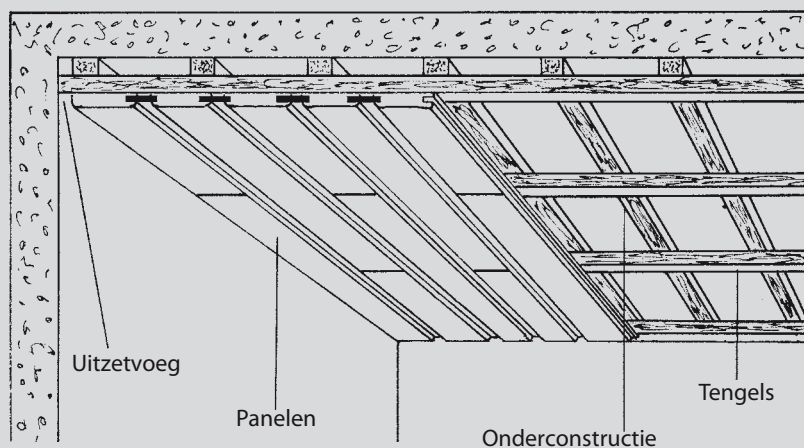

Gebruik voor de montage uitsluitend de MEISTER-schroeven nr. 20!

Bocado 250

Nut-Feder-Paneel in Nullfugenoptik mit Kopfkantenbearbeitung

Feuchtraum-geeignet

Sie haben sich für ein MEISTER-Dekorpaneel entschieden.

Wir danken Ihnen für Ihr Vertrauen und gratulieren Ihnen zum Kauf eines hochwertigen Produktes. Die langjährige Erfahrung unserer Fachleute und moderne Fertigungstechnologien sorgen für ein Qualitätsprodukt made in Germany.

In dieser Verlege- und Pflegeanleitung haben wir für Sie die wichtigsten Informationen für die Verlegung und Lagerung von MEISTER-Dekorpaneelen zusammengestellt.

Bitte beachten Sie beim Planen, dass die MEISTER-Dekorpaneel nur für den Einsatz in Innenräumen geeignet sind. Auch die Feuchtraumpaneel sollten Sie nicht direktem Spritzwasser aussetzen.

Vorbereitende Maßnahmen

Vor dem Verlegen müssen sich die Paneel akklimatisieren. Lagern Sie diese dazu ca. 48 Stunden in der Mitte des Raumes, in dem Sie verlegen wollen. Lagern Sie die Pakete nicht vor feuchten oder frisch tapezierten Wänden. Bevor Sie die Paneel verlegen, müssen die allgemeinen Voraussetzungen für den Einbau von Holzwerkstoffen in Innenräumen gegeben sein. Achten Sie also darauf, dass die Wände und Decken trocken sind, also eine maximale Restfeuchte von 5 Prozent haben. Außerdem sollten alle Fenster und Türen eingesetzt sein und ein Raumklima von ca. 20 °C und ca. 50–60 Prozent relativer Luftfeuchtigkeit vorherrschen. Sollten Sie eine geringere Luftfeuchtigkeit feststellen oder erwarten, ist die Luftfeuchte mit geeigneten Maßnahmen zu erhöhen.

Da die Paneel nur für Innenräume geeignet sind, sollten Sie von einem Einsatz im Wintergarten bzw. in Dachfensterauskleidungen wegen hoher Sonneneinstrahlung und den damit verbundenen Temperaturschwankungen ebenfalls absehen. Setzen Sie die Paneel keiner Dauertemperaturbelastung von über 110 °C aus (z. B. Deckenstrahler, Heizung usw.). Vermeiden Sie den Kontakt der Paneel mit sämtlichen Silikon-Produkten.

Prüfen Sie vor der Verlegung und bei Tageslicht sämtliche Paneel auf erkennbare Fehler in Farbe und Struktur. Bereits

verlegte Ware ist von späteren Reklamationsansprüchen ausgeschlossen.

Achten Sie bei der Montage darauf, dass die Luftzirkulation auch hinter der Vertäfelung gegeben ist (eventuell Konterlattung erstellen). Vermeiden Sie unbedingt einen Luftstau. Beim Verlegen ist zudem wichtig, dass Sie an allen Wänden und anderen festen Bauteilen den Abstand von mindestens 10–14 Millimeter einhalten (Bewegungsfuge) (Abb. 1).

Bei der Verlegung in Feuchträumen (z.B. Bad, Sauna usw.) sind zusätzlich folgende Punkte zu beachten! Die Paneel sind nicht für den Einsatz im direkten Spritzwasserbereich zugelassen (z.B. Dusche, häusliches Schwimmbad).

Hinter der Vertäfelung ist eine Luftzirkulation zwingend erforderlich, als Unterkonstruktion sollten Sie gegebenenfalls eine Konterlattung erstellen, damit kein Luftstau entsteht (Konterlattung siehe Abb. 2). Verwenden Sie nur Montagemetalle, die gegen Korrosion geschützt sind.

Verlegung

Sie beginnen mit der Unterkonstruktion, dabei montieren Sie möglichst einseitig gehobelte trockene Latten mit einem Mindestquerschnitt von 20 x 40 Millimetern. Die Latten sollten in einem Abstand von maximal 35 Zentimetern zueinander liegen. Sie müssen die Latten quer zur Paneellänge montieren und so befestigen, dass eine ebene Unterkonstruktion entsteht. Bitte verschrauben Sie die Unterkonstruktion mit der Rohdecke beziehungsweise der Wand alle 40–50 Zentimeter mit der MEISTER-Lattungsschraube oder mit geeigneten Dübeln und Schrauben. Leichte Unebenheiten von Wand/Decke können Sie durch Unterlegen von kleinen Holzkeilen ausgleichen. Wenn Sie auf Versatz verlegen, denken Sie bitte daran, dass sich unter jeder Stoßfuge eine Latte für die spätere Befestigung befindet.

Um Oberflächenbeschädigungen zu vermeiden, beachten Sie beim Absägen der Elemente: Bei Tischsägen befindet sich die Dekorseite oben, bei Stich- oder Handkreissägen unten. Wenn Sie mit sichtbaren Kopfkanten bzw. Schattenfugen verlegen, müssen Sie die Kopfkanten bauseits besäumen.

Beginnen Sie mit der Verlegung des ersten vollständigen Paneels in der linken Raumecke mit den Federseiten zur Wand zeigend. Von dem ersten Paneel muss sowohl an der kurzen als auch an der langen Seite die Feder abgesägt werden. Entfernen Sie bei allen folgenden Paneelen der ersten Reihe ausschließlich die Feder der Längsseite.

Richten Sie das erste Paneel mit der Nutseite zur Raummitte aus und befestigen Sie es im unmittelbaren Wandbereich mit Nägeln oder Schrauben so, dass diese später von der Decken-

abschlussleiste wieder abgedeckt werden. Berücksichtigen Sie hierbei den umlaufenden Wandabstand von 10–14 Millimeter.

Schrauben Sie nun das Paneel an der vorgegeben Stanzung der Nutseite mit MEISTER-Spezialschrauben Nr. 20 an der Unterkonstruktion fest. Bitte beachten Sie, dass für eine ordnungsgemäße Montage und Passung der Paneel der Schraubkopf mit der Nutwangenoberfläche bündig abschließen muss. Vermeiden Sie unbedingt ein „Durchschrauben“ durch die Nutwange. (Alternativ können Sie das Paneel mit der Schraubkralle TOP 4 befestigen. Schieben Sie dabei die Schraubkralle auf die Nutwange des Paneels und schrauben Sie diese an der Unterkonstruktion fest.) Achten Sie darauf, dass das Paneel an jeder Unterkonstruktionslatte mit einer MEISTER-Spezialschraube Nr. 20 oder Schraubkralle befestigt ist. Das nächste Paneel stecken Sie mit der Feder in die Nut und befestigen dies mit den MEISTER-Spezialschrauben Nr. 20 oder Schraubkralle wie zuvor. Nach diesem Schema können Sie Reihe für Reihe weiterverlegen.

Schneiden Sie die letzten Paneel jeder Reihe so zu, dass mindestens 10–14 Millimeter Wandabstand berücksichtigt sind. Zum Einpassen der letzten Reihe verwenden Sie ein Paneelreststück, um die verbleibende Paneelbreite anzuzeichnen (mindestens 10–14 Millimeter Wandabstand berücksichtigen). Das Paneel befestigen Sie im unmittelbaren Wandbereich mit Nägeln oder Schrauben wie die Paneel der ersten Reihe.

Zur Abdeckung der umlaufenden Bewegungsfugen und zur optischen Verschönerung verwenden Sie die MEISTER-Deckenabschlussleisten. Für vielfältige Problemlösungen wie z.B. Übergänge in Dachschrägen, Einfassung von Dachfenstern, Umkleidung von Stürzen etc. stehen Ihnen zusätzlich die MEISTER-Winkel-, -Falt-, -Hohlkeh- und -Abdeckleisten zur Verfügung.

Vermeiden Sie bitte den Kontakt der Leisten mit sämtlichen Silikon-Produkten.

Bei der Demontage beginnen Sie mit dem zuletzt verlegten Paneel.

Reinigung und Pflege

Reinigen Sie MEISTER-Dekorpaneel gelegentlich mit einem angefeuchteten (stark ausgewrungenen) Tuch, das zuvor in klarem Wasser ausgewaschen wurde. Verwenden Sie keine Scheuermilch oder Scheuermilchpulver, da diese Mittel die Oberfläche der Paneel angreifen können. Sollte für die Schmutz- oder Fleckenbeseitigung ein Reinigungsmittel erforderlich werden, empfehlen wir ausschließlich den geprüften MEISTER-Paneelreiniger.

Wir wünschen Ihnen viel Freude mit Ihrem neuen MEISTER-Dekorpaneel.

Technische Änderungen und Irrtum vorbehalten.

05 | 09

(Abb. 1)

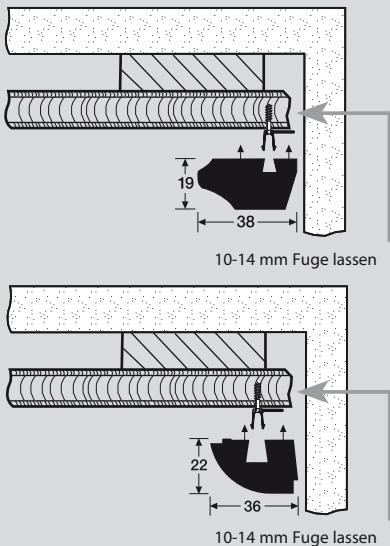

Deckenvertäfelung

(Abb. 2)

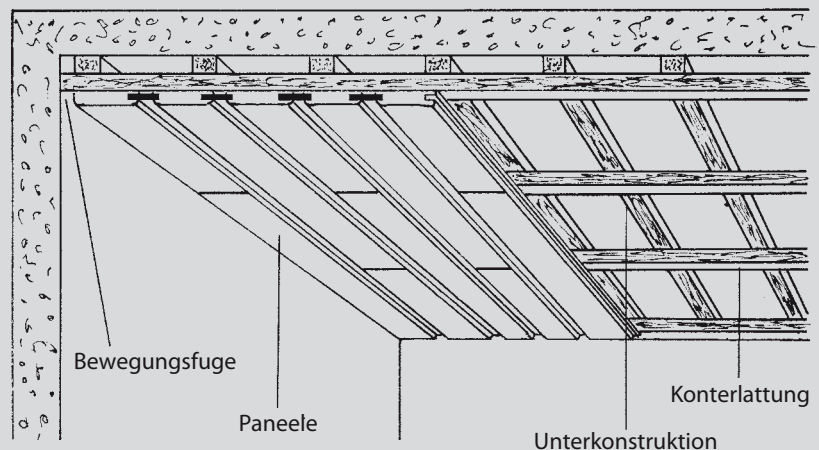

Zur Montage nur MEISTER-Spezialschraube Nr. 20 verwenden!

Bocado 250

Tongue-and-groove panel with invisible-joint effect with milled, finished head

| Suitable for humid rooms

You have chosen MEISTER decorative panels. Thank you for your trust and congratulations on buying a high-quality product. The many years of experience of our specialists combined with modern manufacturing technologies add up to a quality product made in Germany.

In these installation and care instructions, we sum up for you the most important information on installing and storing MEISTER decorative panels.

Please note that MEISTER decorative panels are only suitable for use in interior rooms. Even the damp room panels should not be subject to direct spraying with water.

Preparatory measures

The panels must be acclimatised before installation. Store them for approx. 48 hours in the centre of the room you want to work in. Do not store the packages in front of damp or freshly-wallpapered walls. Before you install the panels, the conditions must comply with the general requirements for the installation of wooden materials in interior rooms. Therefore take care that the walls and ceilings are dry, i.e. contain a maximum residual moisture content of 5 percent. Additionally, all windows and doors must have been installed, and a room climate of approx. 20°C and approx. 50–60 percent relative humidity must prevail. If you find, or expect there to be, a small amount of humidity, the humidity should be increased accordingly.

As the panels are only suitable for interior rooms, please do not use them in conservatories or for cladding around skylights because of the intense sunlight and associated high temperature fluctuations that occur here. Do not subject the panels to permanent temperatures of over 110°C (e.g. ceiling spotlights, radiators etc.). Please avoid contact of the panels with all silicon products.

Before installation, check all panels in daylight for recognisable faults in colour and structure. Goods already installed cannot be claimed for later.

During installation, make sure there is air circulation behind the panelling (possibly provide a lath backing structure). You must avoid trapped air. Also important during installation is that you allow a gap of at least 10–14 millimetres (expansion joint) next to all walls and other fixed elements (fig. 1).

For installation in damp rooms (e.g. bathrooms, saunas etc.) please also note the following!

The panels may not be used in areas that will be directly splashed with water (e.g. shower, home swimming pool). Air circulation is absolutely necessary behind the panelling. If necessary, you must provide a lath backing structure to ensure no air is trapped (see fig. 2 for lath structure). Only use corrosionproof metal fixing elements.

Installation

Start with the substructure. For this, attach dry laths that have if possible been planed on one side and that have a minimum cross-section of 20 x 40 millimetres. The laths should be placed at maximum intervals of 35 centimetres apart.

Install the laths crossways to the panel lengths and fix them to create an even sub-structure. Please bolt the substructure to the slab or wall every 40-50 centimetres with the MEISTER lath screw or with appropriate wall plugs and screws. Correct any slight unevenness of the wall/ceiling by placing small wooden wedges underneath the laths. If you intend to install the panels with offset ends, remember to provide a lath under each end joint for later fixing.

To avoid damaging the surfaces, observe the following instructions when sawing the elements: When you use a bench saw, keep the decorative side up, when using a keyhole or circular saw, keep the decorative side down. If you want to install the panels with visible end edges or shaded joints, you must trim the end edges.

Start by laying the first complete panel in the left-hand corner of the room with the tongue sides facing the wall. You must saw off the tongues on the short and long edges of the first panel. Saw off only the tongues on the long edges of all the other panels in the first row.

Position the first panel with the groove edge facing the centre of the room and fix it directly next to the wall using nails or screws in such a way that these will be covered later by the ceiling edge moulding. Remember to leave an all-round gap with the wall of 10–14 millimetres.

Now tightly screw the panel to the substructure on the groove side, where the marking indicates, with the MEISTER special screw no. 20. In order to ensure correct assembly and an exact fit, please ensure that the screw head is flush with the groove surface. Avoid screwing through the groove cheek at all costs. (Alternatively you can secure the panel with the screw claw)

TOP 4. When doing this, push the screw claw onto the groove cheek of the panel and securely screw this to the substructure.) Ensure that the panel is tightly secured to each substructure lath with a MEISTER special screw no. 20 or a screw claw. Place the next panel into the groove with the spring and fasten this with the MEISTER special screw no. 20 or with the screw claw as before. Continue row for row in this way.

Cut the last panel in each row so that you leave a gap of at least 10–14 millimetres to the wall. To cut the last row to size, use a spare piece of panel and draw the remaining panel width on it (leaving at least a 10-14 millimetre gap to the wall). Fix this panel next to the wall with nails or screws in the same way as the panels in the first row.

Use MEISTER ceiling edge mouldings to cover the all-round expansion joints and to achieve a beautiful finish. Ideal for a whole range of applications, e.g. roof slope transitions, skylight edges, covering sills etc. are MEISTER corner mouldings, hinged moulding strips, scotia mouldings and cover mouldings.

Please ensure that no silicon products whatsoever come into contact with the mouldings.

When dismantling, begin with the panel which was fitted last.

Cleaning and care

Occasionally clean MEISTER decorative panels with a damp (well wrung-out) cloth that has been dipped in clean water. Do not use scouring liquid or powder, as these can damage the surface of the panels.

If you should need a cleaning agent to remove dirt or stains, we recommend exclusively our tested MEISTER panel cleaner.

We wish you a great deal of pleasure with your new MEISTER decorative panels.

Subject to technical changes and errors.

05|09

(fig. 1)

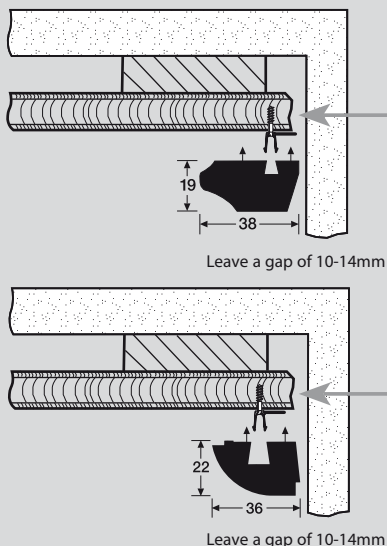

Ceiling panelling

(fig. 2)

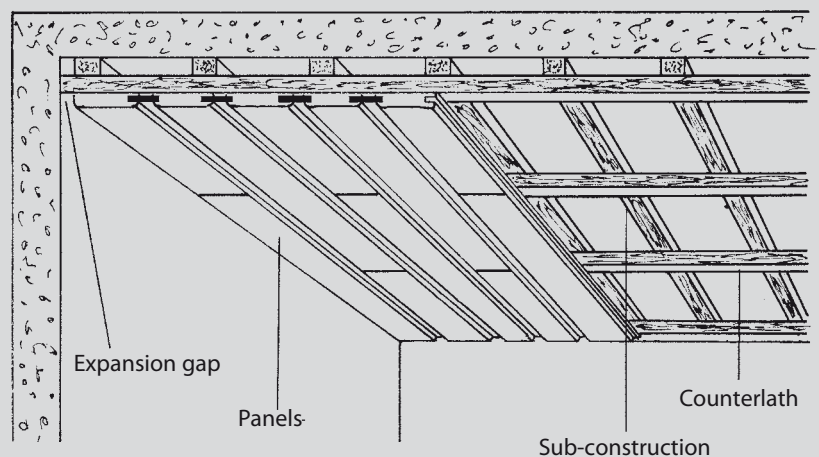

Use only MEISTER special screws no. 20 for installation!

Bocado 250

Lambris rainure/languette en optique
grain d'orge, rainé en bouts

Compatible milieu humide

Votre choix s'est porté sur un lambris décor MEISTER. Nous vous remercions de votre confiance et vous félicitons de l'acquisition de ce produit exceptionnel. Les longues années d'expérience de nos spécialistes et nos technologies modernes de production assurent à ce produit une qualité « Made in Germany »

Cette notice de pose et d'entretien rédigée à votre intention réunit l'essentiel des informations pour le stockage et la pose de votre lambris décor MEISTER.

Lorsque vous projetez de réaliser votre lambrissage, tenez compte du fait que les lambris décor MEISTER sont conçus exclusivement pour l'aménagement intérieur. Les lambris compatibles en milieu humide ne doivent pas non plus être directement exposés aux projections d'eau.

Mesures préliminaires

Les lambris doivent s'acclimater avant la pose. Entreposez-les environ 48 heures au milieu de la pièce où ils doivent être posés. Ne laissez pas les éléments à proximité de murs humides ou fraîchement tapissés. Avant de commencer la pose, assurez-vous que les conditions ambiantes de la pièce conviennent bien à l'installation de matériaux en bois : les murs et plafonds doivent être secs (humidité résiduelle maximale de 5%) et toutes les portes et fenêtres installées ; la température ambiante sera d'env. 20°C (minimum 15°C), le degré hygrométrique de 50 à 60 %. Si vous constatez ou attendez une plus faible humidité de l'air, il faut augmenter l'humidité de l'air en prenant des mesures appropriées.

Les lambris étant conçus uniquement pour l'aménagement intérieur, vous devrez renoncer à leur emploi dans les jardins d'hiver ou comme habillage de lucarnes pour ne pas les exposer au rayonnement solaire et à de fortes variations de température. Les lambris ne doivent pas être soumis à une sollicitation thermique prolongée de plus de 110°C, engendrée par ex. par des spots, un chauffage, etc. Évitez également tout contact de vos lambris avec un produit siliconé.

Vérifiez les lambris à la lumière du jour pour déceler d'éventuels défauts de couleur ou de structure. Les éléments déjà posés ne peuvent faire l'objet d'une réclamation ultérieure.

Lorsque vous effectuez la pose, veillez à ce que l'air puisse librement circuler derrière le lambrissage (prévoir éventuellement une grille de tasseaux). Il est indispensable d'assurer une bonne circulation de l'air. Vous devrez également laisser un écart minimum de 10 à 14 millimètres entre le lambris sage et les murs ou éléments fixes de la construction (joint de dilatation) (fig. 1).

Pour la pose dans des pièces humides, telles que salle de bains ou sauna, vous tiendrez compte également des points suivants :

Les lambris ne sont pas conçus pour les endroits directement exposés aux projections d'eau (p. ex. douche, piscine privée).

Prévoyez en particulier une bonne circulation d'air derrière le lambrissage. Vous devrez éventuellement installer une sous-construction, par exemple une grille de tasseaux (voir fig. 2), afin d'assurer une bonne circulation de l'air. Utilisez uniquement des éléments de fixation en métaux inoxydables.

Pose

Commencez par réaliser la sous-construction. Utilisez pour cela des tasseaux bien secs, si possible rabotés sur un côté, d'une section minimum de 20 x 40 millimètres. L'espace entre deux tasseaux sera de 35 centimètres maximum. Les tasseaux doivent être posés perpendiculairement au sens du motif du lambrissage. Veuillez visser la sous-construction avec le plafond brut ou le mur tous les 40-50 centimètres avec les vis de lattage MEISTER ou des chevilles et des vis appropriées. Vous pouvez compenser de légères inégalités du mur ou du plafond en utilisant des petites cales en bois. Si la pose des lames est décalée, assurez-vous de toujours avoir un tasseau sous chaque jonction.

Pour éviter tout endommagement de la surface, sciez les éléments en les posant avec la face décor vers le haut si vous utilisez une scie de table et face décor vers le bas si vous utilisez une scie sauteuse ou une scie circulaire. Si vous effectuez la pose avec des éléments présentant des chants en bout apparents ou des joints factices plus sombres, vous devrez raccourcir le bout des lames sur place.

Placez la première lame dans le coin gauche de la pièce, languettes face au mur. Commencez par couper les languettes du côté court et du côté long de cette première lame. Pour les autres lames de la première rangée, vous enlèverez uniquement la languette longitudinale.

Posez la première lame avec la rainure orientée vers le milieu de la pièce et fixez-la tout près du mur, avec des clous ou des vis adéquates. Ces éléments de fixation seront par la suite dissimulés

par un profil de finition. Veillez à toujours respecter l'écart de 10 à 14 millimètres en bordure des murs. Fixez à présent le lambris sur le poinçon prédéterminé de la rainure avec des vis spéciales MEISTER n° 20 sur la sous-construction. Veillez à ce que la tête des vis soit à surface plane avec la surface de la joue de la rainure pour garantir un montage et une adaptation en bonne et due forme des lambris. Évitez impérativement de faire « traverser la vis » dans la joue de la rainure. (Vous pouvez aussi, en alternative fixer le lambris avec le clip de fixation TOP 4. Pour ce faire, glissez le clip de fixation sur la joue de la rainure du lambris et vissez-le sur la sous-construction.) Veillez à ce que le lambris soit fixé sur chaque tasseau de la sous-construction avec une vis spéciale MEISTER n° 20 ou un clip de fixation. Introduisez alors le lambris suivant avec la languette dans la rainure et fixez-la avec les vis spéciales MEISTER n° 20 ou des clips de fixation comme précédemment. Procédez de la même manière pour la pose des autres rangées.

Coupez la dernière lame de chaque rangée de manière à toujours observer l'écart requis de 10 à 14 millimètres au mur. Pour ajuster la dernière rangée, utilisez une chute de lame pour reporter la largeur d'élément restante, sans oublier de respecter l'écart minimum au mur de 10 à 14 millimètres. Fixez la dernière lame tout près du mur avec des clous ou des vis, tout comme pour les lames de la première rangée.

Pour recouvrir les jointures au pourtour de l'ensemble et obtenir un bel effet optique, nous vous conseillons d'utiliser nos profils de finition MEISTER. Pour la réalisation de finitions délicates, par exemple aux transitions du plafonnage et en bordure de fenêtres de pièces mansardées, ou encore pour l'habillage de poutres, nous proposons également différentes moulures adéquates, telles que cimaises, profilés pliables, mini-corniches à gorge ou couvre-joints.

Veillez éviter le contact des baguettes avec tous produits à base de silicone.

Pour le démontage, commencez par le lambris posé en dernier.

Nettoyage et entretien

Nettoyez de temps en temps vos lambris décor MEISTER avec un chiffon légèrement humide que vous aurez auparavant trempé dans l'eau claire et parfaitement essoré. N'utilisez ni lotion ni poudre abrasive, susceptibles d'endommager la surface de vos lambris. Si vous devez recourir à un détergent pour éliminer des taches ou des salissures, nous vous recommandons d'utiliser exclusivement notre détergent pour lambris MEISTER, qui a fait l'objet de contrôles spécifiques.

Nous vous souhaitons maintenant d'apprécier tout l'agrément de votre nouveau lambris décor MEISTER.

Sous réserve d'erreurs ou de modifications techniques.

05|09

(fig. 1)

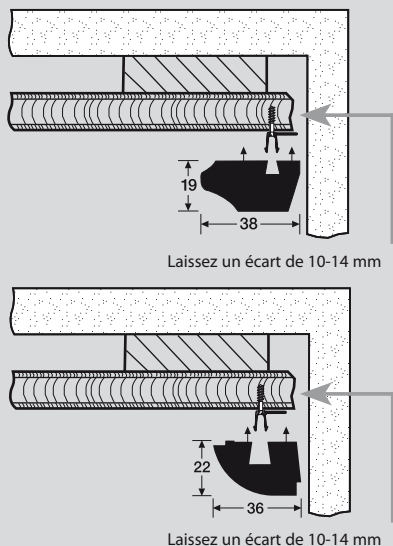

Lambrissage de plafonds

(fig. 2)

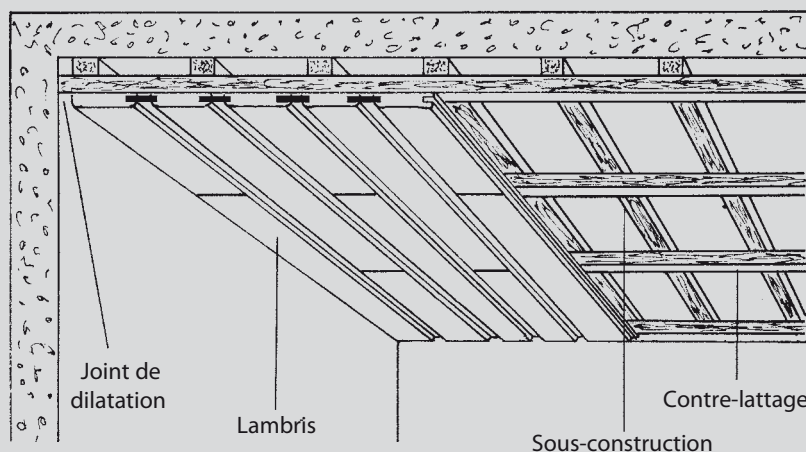

Sous-construction

Zur Montage nur MEISTER-Spezialschraube Nr. 20 verwenden!